

NSU 501 TS (Serie 1 1930) Informationen zur Elektroanlage

1. Einzelteile	
Scheinwerfer	Bosch Scheinwerfer TS 150/2a mit Licht- und Abblendlichtumschalter
Rücklicht	Bosch Hand- und Schlusslaterne JN 3/1
Hupe	Boschhorn F.D. 6 für 6 Volt
Zünd-Lichtmaschine	Bosch Lichtmagnetzünder D1A, 6 Volt, 30 Watt
Batterie	AGD 312/1, 6 Volt
Zündkerze	M18/ 175, Bosch DM 175/T1

2. Schaltbild

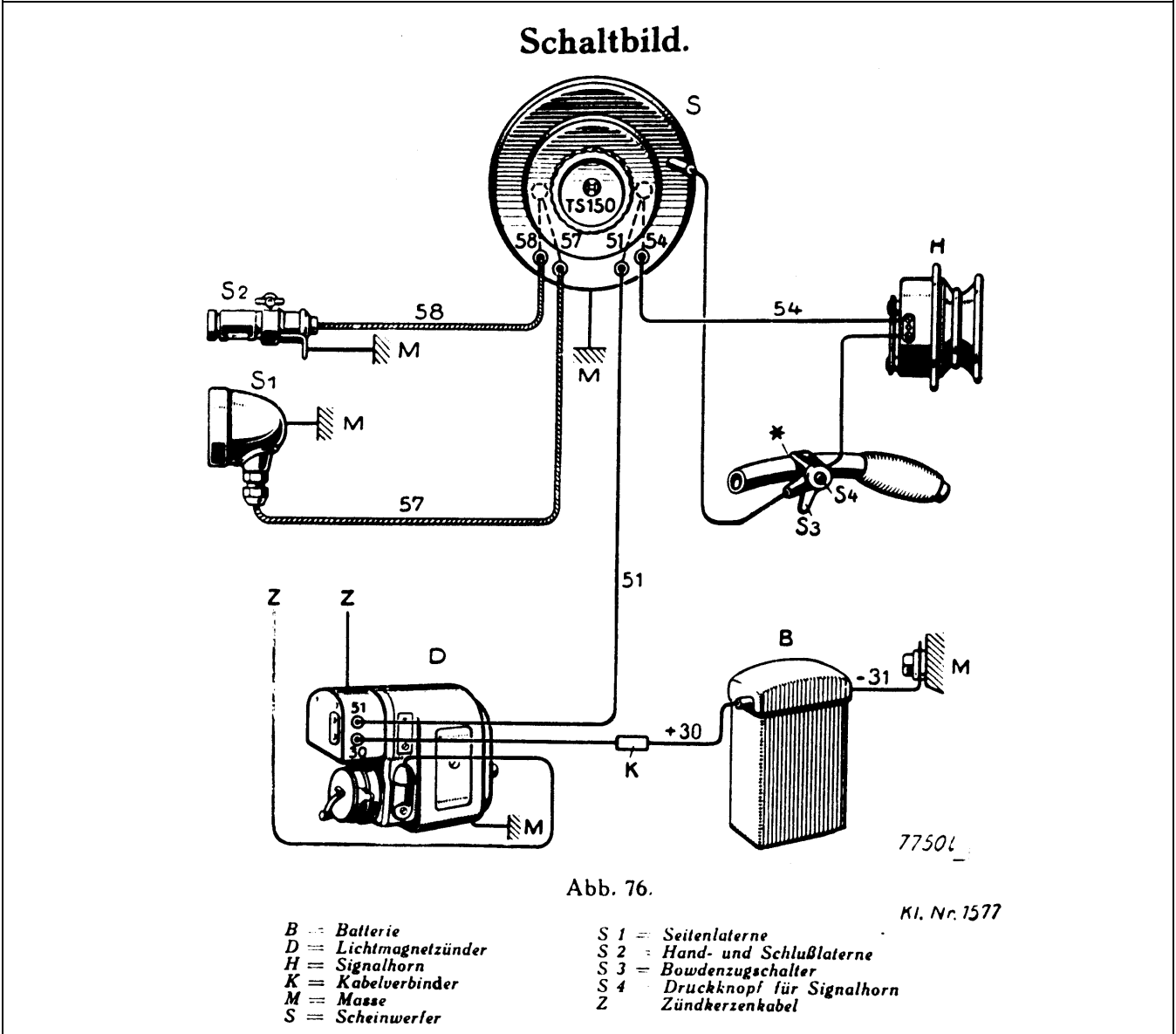

☞ Die Angaben auf dieser Seite sind original NSU Unterlagen entnommen und müssen nicht vollständig sein, da es über die Bauzeit der Modelle Änderungen gab. Sie sollen als Richtwert gelten.